



MONTAGE- UND BEDIENUNGSANLEITUNG



MASTERGRILL M-301 SP

NUR FÜR DEN GEBRAUCH IM FREIEN
BITTE BEHALTEN SIE DAS BEDIENUNGSHANDBUCH FÜR ZUKÜNFTIGE HINWEISE

Wenn Sie Gas riechen:

- Schalten Sie das Gas am Gerät aus.
- Schalten Sie alle offenen Flammen ab.
- Öffnen Sie den Deckel.
- Ist der Geruch immer noch vorhanden, rufen Sie auf der Stelle Ihren Gaslieferanten oder die Feuerwehr an.

FÜR IHRE SICHERHEIT

- Lagern oder benutzen Sie kein Benzin oder andere brennbare Flüssigkeiten in der Umgebung von diesem oder anderen Geräten.
- Ein Gaszylinder der nicht mit dem Gerät verbunden oder in Gebrauch ist, darf nicht in der Umgebung des Gerätes gelagert werden.

VORSICHTSMASSNAHMEN







- Der Mindestabstand von den Seiten und der Rückwand des Gerätes zu brennbaren Konstruktionen beträgt zur Seite 30 cm und zur Rückwand 60 cm.
- Der horizontale Mindestabstand von den Seiten und der Rückwand des Gerätes zu horizontalen brennbaren Konstruktionen beträgt zur Seite 30 cm und zur Rückwand 60 cm.
- Benutzen Sie dieses Gerät nicht unter überhängenden brennbaren Materialien.

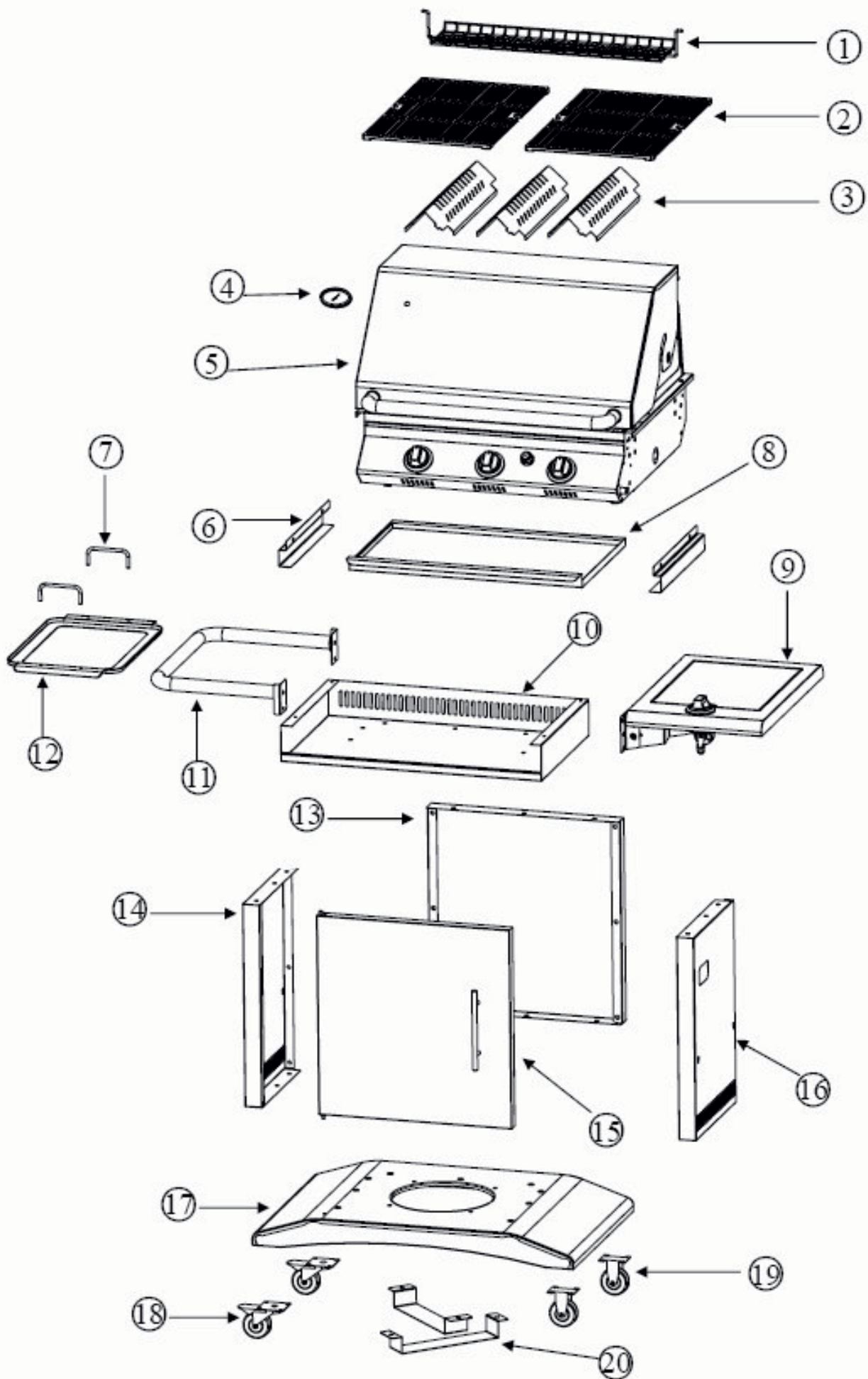

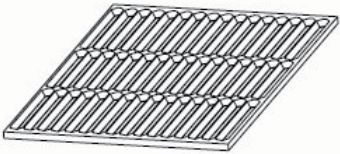
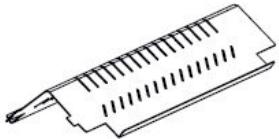

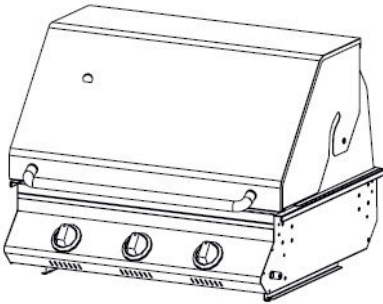

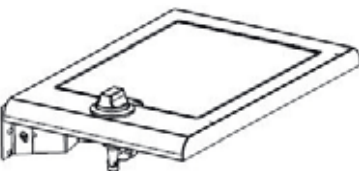

WARNUNG

- Versuchen Sie nicht das Gerät anzuzünden ohne die „BEFEUERUNGSANWEISUNG“ in dieser Anleitung zu lesen.
- Reparieren oder ersetzen Sie keine Teile vom Grill, ausser es sei den ausdrücklich in dieser Anleitung empfohlen. Alle anderen Dienste sollte ein qualifizierter Techniker vornehmen.
- **GEPRÜFT GEMÄSS DEM STANDARD FÜR KOCHEN MIT GAS IM FREIEN. DIESER GRILL IST NUR FÜR DEN GEBRAUCH IM FREIEN.**
- Prüfen Sie Ihren örtlichen Gebäudecode für die passende Methode der Installation. Fehlt der örtliche Code, sollte dieses Gerät gemäss dem Nationalen Kraftstoffcode installiert werden, ANSI Z223.1/NFPA 54, oder CAN/CGA-B149.1, Natur Gas und Propan Installations-Code.
- **KINDER SOLLTEN NICHT ALLEINE ODER UNBEAUFICHTIGT IN DER NÄHE SEIN, WO DER GRILL BENUTZT WIRD. ERLAUBEN SIE IHNEN NIE SICH NEBEN DEM GRILL ZU SETZEN, STEHEN ODER ZU SPIELEN. BEWAHREN SIE KEINE SACHEN UM ODER UNTER DEM GRILL ODER IM WAGEN AUF, DIE KINDER INTERESSIEREN KÖNNTEN. ERLAUBEN SIE NIE, DASS KINDER IN DEN WAGEN KRIECHEN.**
- Das verbrennen von Gaskraftstoff erzeugt einige Nebenprodukte, die auf der Liste der Substanzen sind, die Krebs oder andere reproduktive Schäden zu verursachen. Um eine Aussetzung zu diesen Substanzen zu minimieren, bedienen Sie dieses Gerät immer gemäss der Bedienungsanleitung. Versichern Sie sich immer, dass beim Kochen mit Gas gut gelüftet wird.
- Kommen Sie nie in Kontakt oder zu Nahe mit Ihrer Kleidung, Topflappen oder anderen brennbaren Materialien mit einem Rost, Brenner oder heisse Oberfläche, bis sie abgekühlt sind. Der Stoff kann sich entzünden und Sie können sich dabei verletzen.
- Tragen Sie für Ihre persönliche Sicherheit passende Kleidung. Während dem Benutzen des Gerätes, sollten Sie nie lose Kleidung oder lose Ärmel tragen. Einige synthetische Stoffe sind sehr brennbar und sollten während dem Grillieren, nicht getragen werden.
- Wenn Sie Ihren Grill ordentlich pflegen, wird er sicher und garantiert einen zuverlässigen Dienst für viele Jahre erweisen. Trotzdem muss beim Benützen äusserste Vorsicht geboten werden, denn der Grill stellt eine intensive Hitze her, die das Unfallpotenzial erhöht.
- Beim Benützen dieses Geräts müssen einige grundlegende Sicherheitsmassnahmen einschliesslich Folgendes befolgt werden: Lesen Sie die Montage- und Bedienungsanleitung sorgfältig und vollständig vor dem Benützen des Grills durch. Das Risiko von Feuer, Brandwunden oder anderen Verletzungen kann so minimiert werden.
- Nur gewisse Glasarten, wärmegeprüftes, keramisches Glas, Töpfe, oder andere verglaste Werkzeuge sind für den Grill passend. Diese Materialarten können bei plötzlichen Temperaturenänderungen brechen. Benutzen Sie diese Materialien nur auf tiefen oder mittelmässigen Wärmeeinstellungen gemäss den Richtungen des Herstellers.

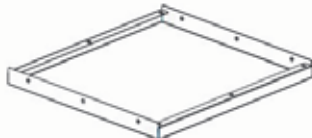
- Erhitzen Sie ungeöffnete Dosen nicht, weil es einen Aufbau des Drucks verursachen kann, so dass der Behälter explodiert.
- Benutzen Sie einen Topflappen beim Öffnen des Grills. Lehnen Sie nie über einen offenen Grill.
- **VERGEWISSERN SIE SICH BEIM ANZÜNDEN EINES BRENNERS IMMER WAS SIE MACHEN. VERGEWISSERN SIE SICH, DASS DER KNOPF, DEN SIE DREHEN DAS ANZÜNDEN AUCH MIT BRENNER ODER DEM BRENNERSYMBOL BESCHRIFTET IST.**
- Berühren Sie nie den Grillständer, Brennrost oder die unmittelbare Nähe, während Sie den Grill benützen. Diese Zonen sind sehr heiss und können Brandwunden verursachen. Benützen Sie nur trockne Topflappen. Feuchte oder nasse Topflappen auf heissen Oberflächen können durch Dampf Brandwunden verursachen. Benützen Sie keine Handtücher oder sperrige Stoffe, anstatt der Topflappen. Lassen Sie die Topflappen nicht auf heissen Teilen des Grills liegen.
- Fett ist brennbar. Lassen Sie heisses Fett erst abkühlen, bevor Sie versuchen, es zu entfernen. Vermeiden Sie es, dass sich überschüssiges Fett am Boden des Feuerbehälters ansammelt. Reinigen Sie den Grill regelmässig.
- Um eine gute Leistung des Grills zu gewährleisten, halten Sie die Brenneröffnung stets sauber. Es ist notwendig, die Brenneröffnung regelmässig zu reinigen. Die Brenner funktionieren nur in einer Position und müssen daher für den sicheren Betrieb richtig aufgestellt werden.
- Reinigen Sie den Grill vorsichtig. Vermeiden Sie Dampfwunden. Benützen Sie keinen nassen Schwamm oder ein nasses Tuch, um den Grill zu reinigen, während er noch heiss ist. Einige Reinigungsmittel produzieren schädliche Gase oder können entflammbar sein, wenn sie auf einer heisse Oberfläche benützt werden.
- **INSEKTENWARNUNG!** Spinnen und Insekten können in den Brennern kriechen und so verursachen, dass das Gas nicht richtig fliesst. Dies ist ein sehr gefährlicher Umstand, da ein Feuer hinter dem Ventilausschluss entstehen könnte. So kann der Grill beschädigt und die Bedienung unsicher werden. Prüfen Sie den Grill zweimal jährlich.
- Behalten Sie die Belüftungsöffnungen von der Zylindereinschliessung sauber und befreien Sie die Öffnung von Brandschutt.
- Vergewissern Sie sich, dass alle Grillsteuerungen ausgeschaltet und der Grill kalt ist, bevor Sie in irgendeiner Art Reinigungsmittel auf oder um den Grill benützen.
- Benützen Sie den Grill nicht für übermässig fettiges Fleisch oder andere übermässig fettige Produkte, die Auflodern könnten. Bedienen Sie den Grill nicht unter ungeschützten brennbaren Konstruktionen. Benützen Sie den Grill nur an gut belüfteten Orten.
- Benützen Sie den Grill nie in Gebäuden, Garagen, Hütten oder bei Wind. **DIESER GRILL IST NUR FÜR DEN GEBRAUCH IM FREIEN.**
- Dieses Gasgerät fürs Freie ist nicht für den Gebrauch in Wohnwagen, Wohnmobilen und/oder Booten hergestellt.
- Halten Sie das Gebiet um den Grill frei von brennbaren Materialien, Abfall, oder brennbaren Flüssigkeiten wie zum Beispiel Benzin, Kohle oder entzündbarer Gase.
- Blockieren Sie nicht den Ablauf der Verbrennung und der Belüftung. **BENÜTZEN SIE KEINE ART VON BRIKETTS IM GRILL.**
- Dieser Grill bringt die beste Leistung nur ohne den Gebrauch von Briketts und ist nicht zum Gebrauch mit diesen geeignet. Stellen Sie keine Briketts im Umkreis des Grills auf, wo sich die Umgebung erwärmt. Hinzufügen von Briketts kann Zündungsbauteile und Knöpfe beschädigen, und löscht somit die Garantieansprüche.
- Halten Sie die Rückseite des Wagens frei und befreien Sie die Rückwand von Brennschutt. Halten Sie elektrischen Kabel oder das Grillmotorkabel fern von den erhitzten Stellen des Grills.
- Benützen Sie den Grill nie, wenn es sehr windig ist. Wenn Sie sich in einem gleichmässig windigen Gebiet (Küste, Bergspitze, usw.) befinden und es erfordert ein Windschutz, haften immer Sie für den angegebenen Abstand.
- **BENÜTZEN SIE NIE EINEN EINGEBEULTEN ODER ROSTIGEN GASZYLINDER.**

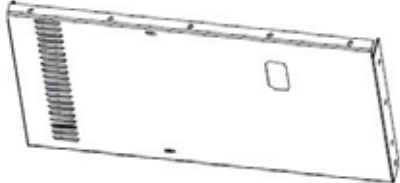

NR.	Beschreibung	Anz.
1		1
2		2
3		3
4		1
5		1
6		2
7		2
8		1
9		1

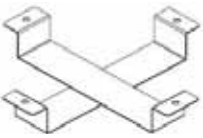
NR.	Beschreibung	Anz.
10		1
11		1
12		1
13		1
14		1
15		1
16		1
17		1
18		2
19		2
20		1

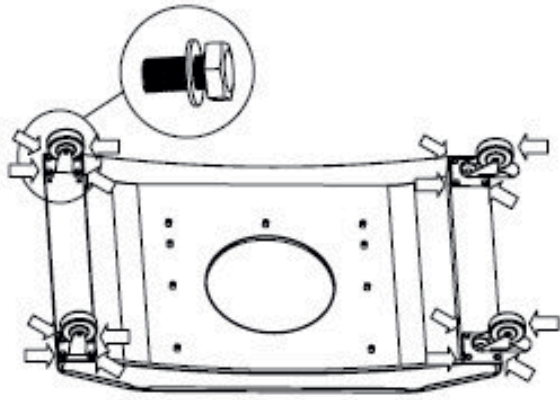

 M6X12X16PCS

 Ø6X16PCS

⑰ → ⑱ → ⑲

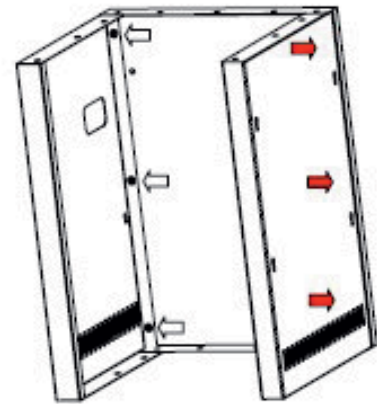

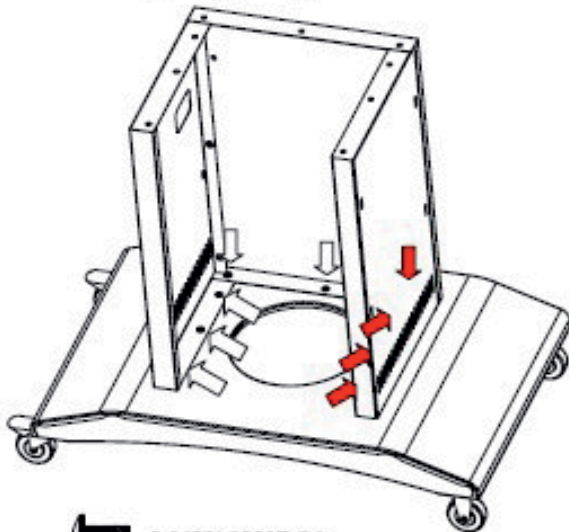

 M6X12X6PCS

⑬ → ⑭ → ⑮



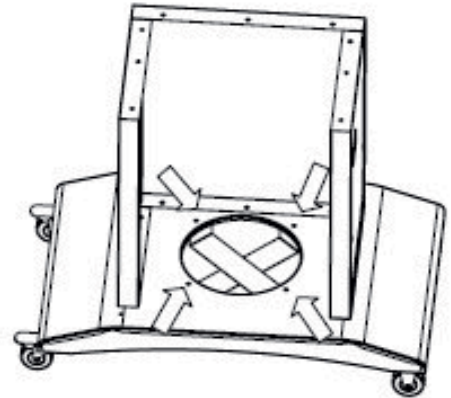

 M6X12X9PCS

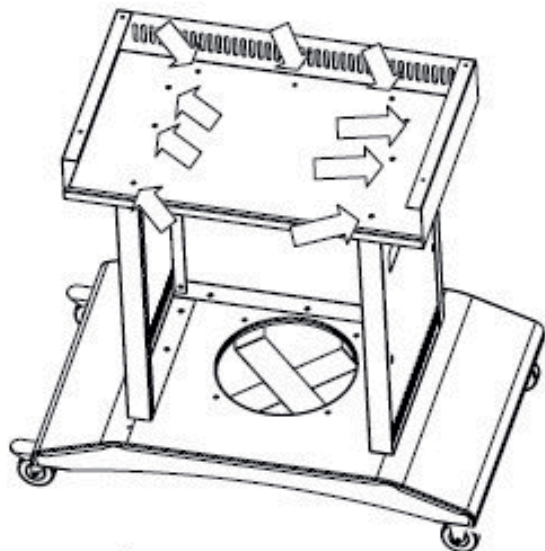

 M6X12X4PCS

→ ⑳



 M6X12X9PC

 M6X9 PCS

→ ⑩

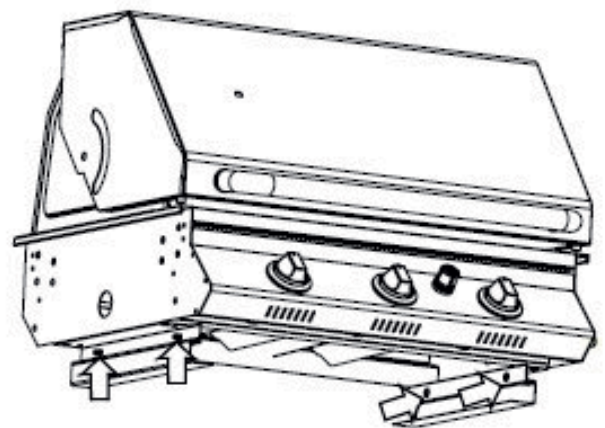

 M6X12X4PCS

⑤ → ⑥

1	2
3	4
5	6

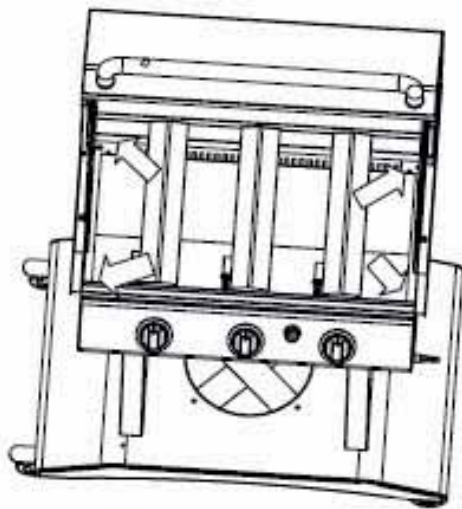

 M6X12X4PCS

⑤ → ⑩

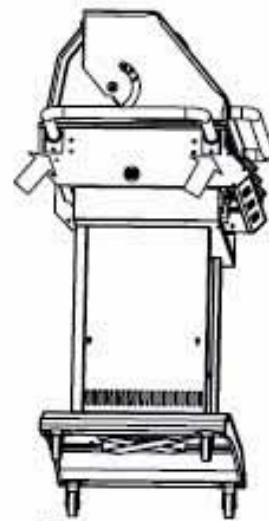

 M6X12X2PC

 M6X2 PCS

→ ⑪

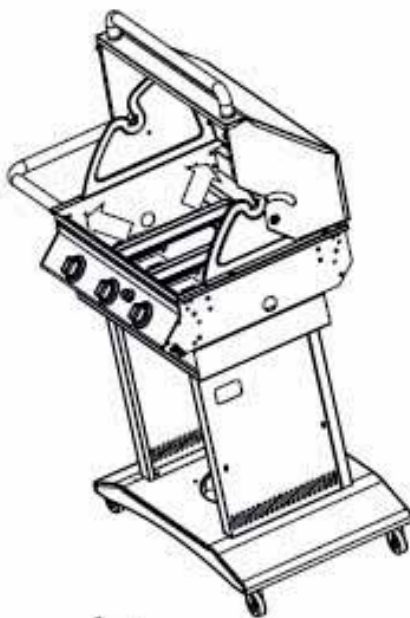

 M6X12X2PCS

→ ⑪

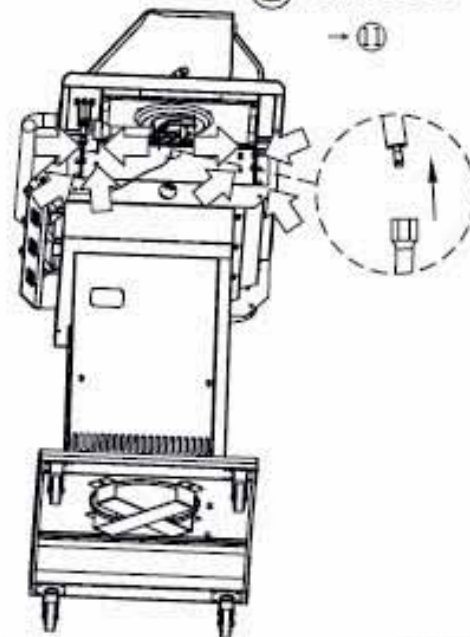

 M6X12X8PCS

→ ⑨



 M4X8X4PCS

⑦ → ⑫

7	8
9	10
11	12

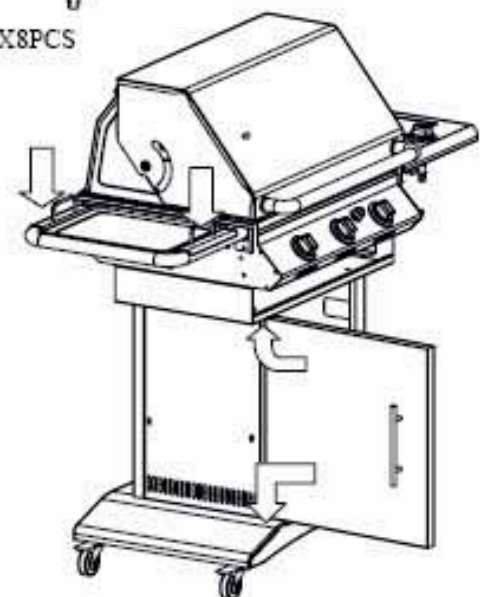

→ ⑬

→ ⑭

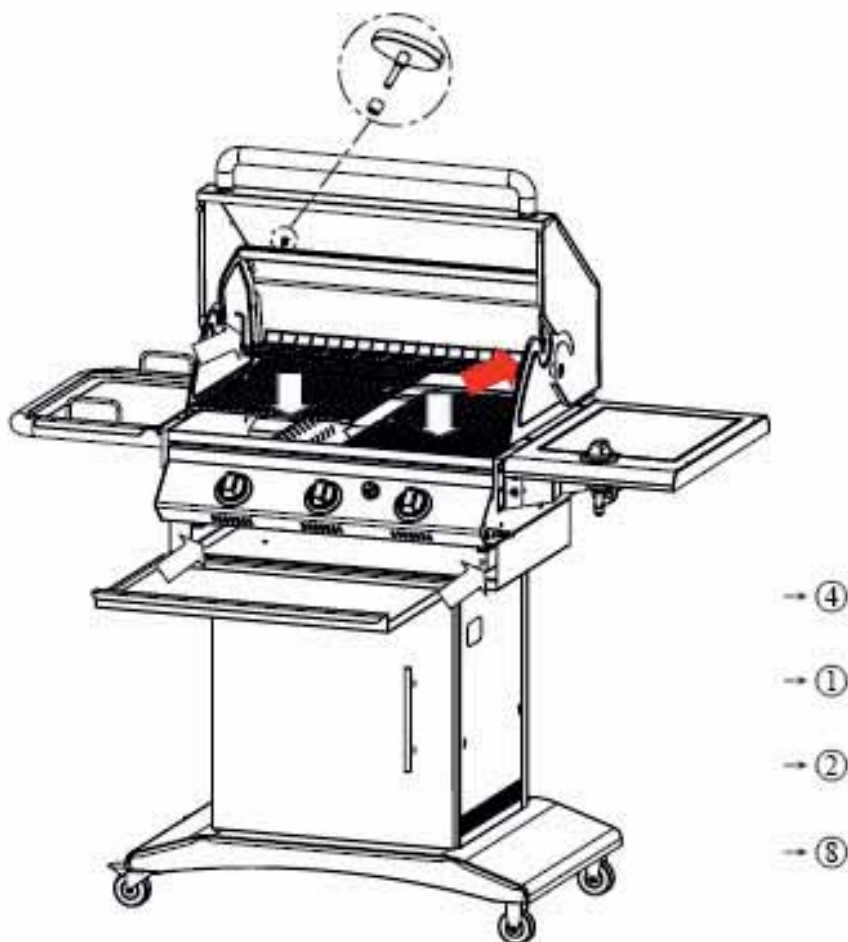
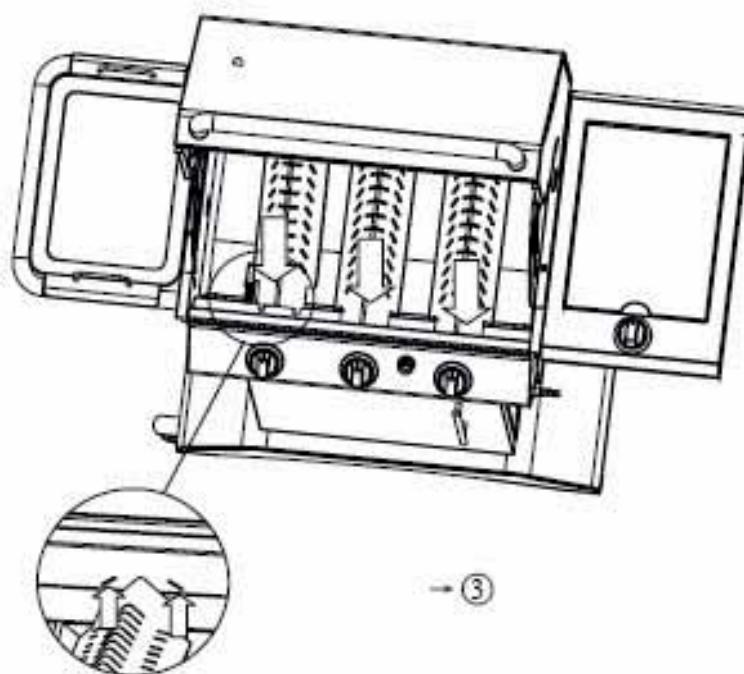

13
14

Position der Gasflasche

Positionieren Sie die Gasflasche im Innern des Gehäuses



Montieren der Batterie

Nehmen Sie den Deckel der Piezozündung ab, und geben Sie eine Batterie Typ AA in die Öffnung. Achten Sie auf die richtige Polung



Montage des Gasschlauchs und des Zündkabels (Seitenbrenner)

1. Verbinden Sie den Schlauch mit dem Hauptbrenner. Bitte vergewissern Sie sich, dass die Schraube festgezogen ist.
2. Verbinden Sie den Schlauch mit dem Seitenbrenner. Bitte vergewissern Sie sich, dass die Schraube festgezogen ist.
3. Nehmen Sie den Draht der von der rechten Front ausgeht und verbinden Sie ihn mit dem Seitenbrenner.

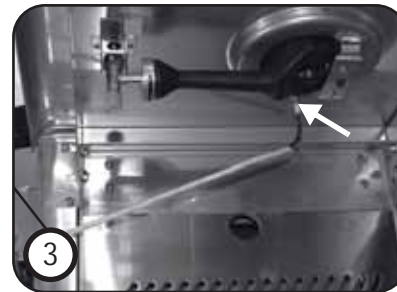
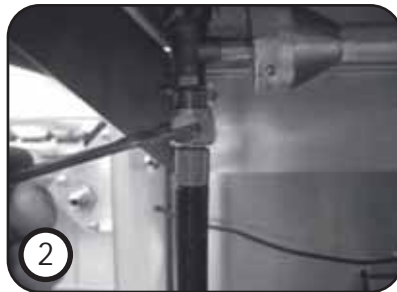

BEFEUERUNGSANWEISUNG

DRINGENDER HINWEIS:

Vor der Inbetriebnahme des Grills müssen unbedingt alle Ölrückstände, die von der Herstellung stammen auf dem kompletten Grill abgewischt werden. Ansonsten können sich die Ölrückstände einbrennen, und es bilden sich Flecken auf den Oberflächen.

Vor der Inbetriebnahme des Grills müssen bei allen Teilen die Kunststofffolien entfernt werden.

Leck-Test: Es ist immer handlich eine Sprühflasche mit Seifenwasser in der Nähe des Gasversorgungsventils zu haben. Prüfen Sie vor jedem Gebrauch die Verbindungen.

Versuchen Sie nie den Grill anzuzünden, wenn der Geruch von Gas vorhanden ist.

WARNUNG: VOR DEM ANZÜNDEN...

Prüfen Sie den Gasversorgungsschlauch bevor Sie das Gas auf „ON“ drehen. Wenn es Anhaltspunkte gibt, dass es Schnitte, Verschleiss oder Abschürfungen gibt, muss dieser Teil vor dem Benützen ersetzt werden. Benützen Sie den Grill nicht, wenn der Geruch von Gas vorhanden ist. Es sollten nur mitgelieferte Druckregulierungen und Schläuche benutzt werden. Ersetzen Sie nie den Regulierapparat, der den Grill mit Gas versorgt. Wenn ein Ersetzen notwendig ist, kontaktieren Sie den Verkäufer wegen eines passenden Ersatzstücks.

Schrauben Sie den Regulierapparat auf den Gastank (Linksgewinde). Prüfen Sie den Schlauch und die Verbindungen des Regulierapparates mit einer Seifenwasserlösung bevor Sie den Grill benutzen.

UM DEN BRENNER ANZUZÜNDEN:

Vergewissern Sie sich, dass alle Knöpfe auf „OFF“ sind. Danach können Sie die Gasversorgung am Tank (Zylinder) aufdrehen. Halten Sie immer Ihr Gesicht und Ihren Körper möglichst weit weg vom Grill, wenn Sie den Grill anzünden.

ZÜNDEN MIT DEM ZÜNDSCHALTER (ELEKTRISCHE PIEZOZÜNDUNG)

1. Drücken Sie den gewünschten Gasregler ein und drehen Sie ihn in Stellung „HI“.
2. Warten Sie ca. 5 Sekunden, damit sich das Gas verteilen kann.
3. Drücken Sie den Zündschalter ein. Sie hören den Zündfunken in kurzen regelmässigen Abständen klicken.

Falls Sie kein Klicken hören ist die Batterie leer oder der Zündmechanismus defekt. Drehen Sie in diesem Fall den Gasregler wieder zu und beheben Sie den Fehler.

Das Gas zündet jetzt.

Sollte das Gas nicht zünden warten Sie mindestens 5 Minuten, damit sich das im Grill befindliche Gas verflüchtigen kann und versuchen Sie es dann erneut. Wenn Sie die Wartezeit nicht einhalten besteht Explosionsgefahr.

4. Zünden Sie jetzt nacheinander die anderen Brenner.

HINWEIS:

Sollte das Gas auch nach mehreren Versuchen nicht zünden, können Sie es auch mit extralangen Streichhölzern anzünden.

PROBLEM	MÖGLICHE URSACHE
BRENNER WILL NICHT ZÜNDEN	<ol style="list-style-type: none"> 1. Prüfen Sie ob die Gasflasche voll ist. 2. Schlechter Elektronenfunke der Piezozündung. Prüfen Sie, ob der Grill mit einem Streichholz zündet. ↳ Elektrode oder Sammelapparat muss nachgestellt werden. 3. Brenner wurde nicht ordentlich platziert. 4. Brenner ist vielleicht verstopft. 5. Das Ventil am Zylinder ist zuge dreht. 6. Der Regulierapparat wurde am Ventil nicht richtig montiert.
GELBE FLAMMEN AM BRENNER	<ol style="list-style-type: none"> 1. Die Löcher beim Brenner sind vielleicht verstopft. 2. Brenner ist falsch eingestellt. Siehe Charakter der Flammen.
FLAMME LÖSCHT AUF „LOW“	<ol style="list-style-type: none"> 1. Die Löcher beim Brenner sind vielleicht verstopft. 2. Der Grill wurde nicht ausreichend vorgewärmt. 3. Brenner sitzt ungenau auf dem Kontrollventil.
BRENNER WIRD ZU WENIG HEISS	<ol style="list-style-type: none"> 1. Brenner wurde nicht ordentlich platziert. 2. Die Gasverbindung ist unterbrochen. Lecktest durchführen und alle Verbindungen festziehen. 3. Die Löcher beim Brenner sind vielleicht verstopft.
GRILL IST ZU HEISS	<ol style="list-style-type: none"> 1. Überschüssiges Fett kann ein Fettfeuer verursachen. 2. Beschädigter oder fehlerhafter Regulierapparat. 3. Kochen Sie auf eineren unteren (LOW) Einstellung.
STARKE RAUCHENTWICKLUNG	<ol style="list-style-type: none"> 1. Grill ist zu heiss. 2. Fett verbrennt im Grillraum.

CHARAKTER DER FLAMMEN

Prüfen Sie die Flammen des Brenners. Jeder Brenner ist vor Lieferung eingestellt, aber Veränderungen in der örtlichen Gasversorgung könnten kleine Einstellungen nötig machen. Die Flammen sollen blau und stabil ohne gelbe Spitzen und frei von lautem Geräusch sein.

Wenn die Flamme gelb ist, ist die Luftzufuhr unzureichend:

Vergössern Sie die Öffnung beim Brenner, bis die Flamme richtig ist.

Wenn die Flamme laut ist, und dazu neigt sich vom Brenner abzuheben, hat es zuviel Luft:

Verkleinern Sie die Öffnung beim Brenner, bis die Flamme richtig ist.

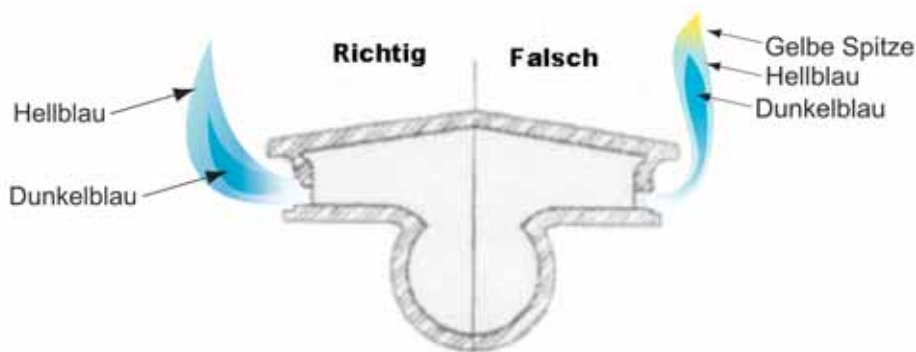



MONTAGE- UND BEDIENUNGSANLEITUNG



SPIESS MIT MOTOR

NUR FÜR DEN GEBRAUCH IM FREIEN
BITTE BEHALTEN SIE DAS BEDIENUNGSHANDBUCH FÜR ZUKÜNFTIGE HINWEISE

Benötigte Werkzeuge

Sie werden die folgenden Werkzeuge brauchen um den Spiess zu montieren.

Anmerkung: Bevor Sie etwas zusammenbauen oder montieren, kontrollieren Sie alles auf Schäden oder fehlenden Teilen. Ihr Händler oder der Hersteller müssen über Probleme unbedingt sofort informiert werden.



Gabelschlüssel 10mm (für alle Muttern)



Kreuzschlitzschraubenzieher

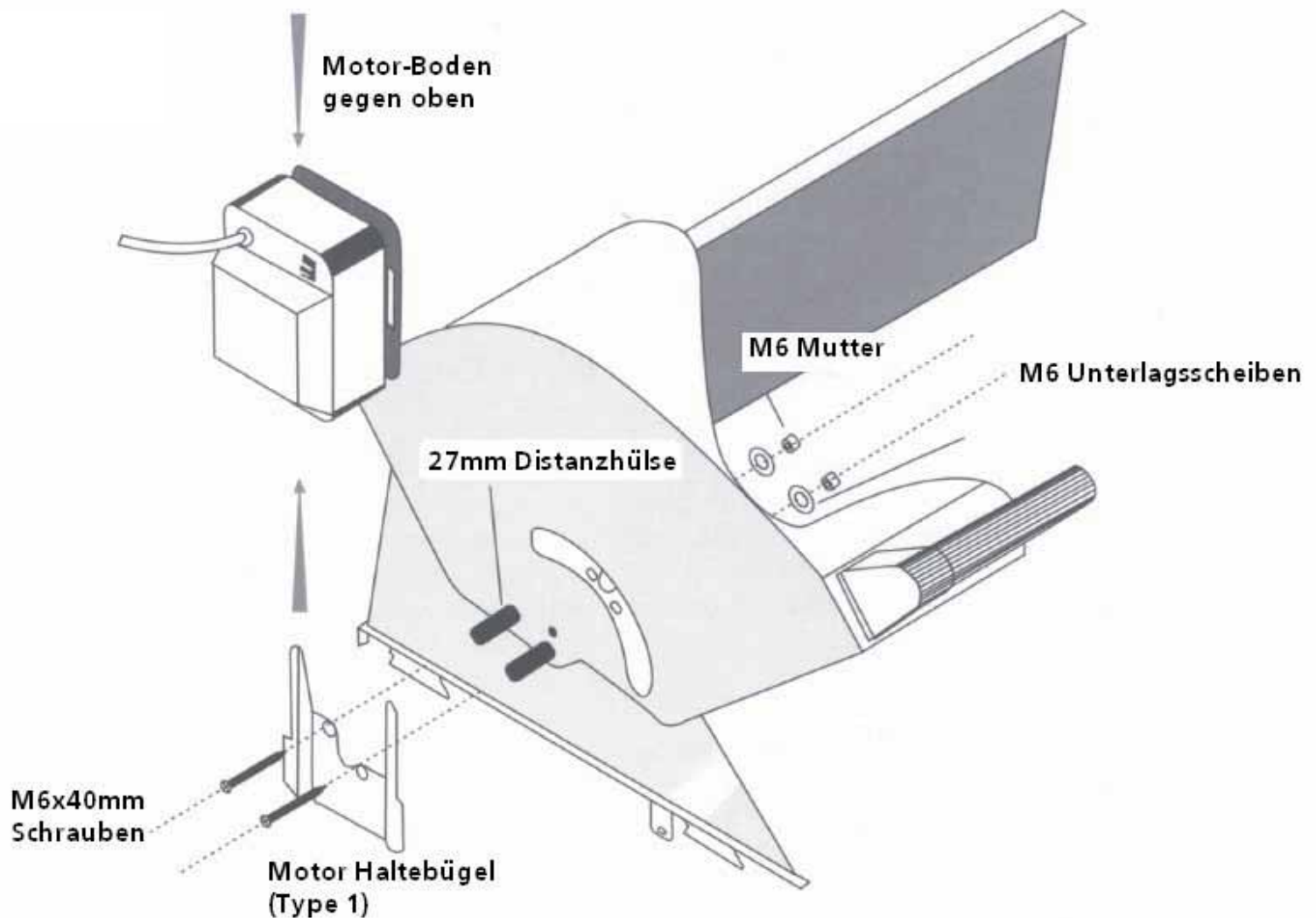

SCHRITT 1: Motorhalterung

1.1 Die Grillhaube muss in die offene Position gestellt werden um ein leichtes montieren des Motorhaltebügels zu gewährleisten.

1.2 Montieren Sie den Motorhaltebügel auf der linken Seite der Grillhaube. Benutzen Sie dazu die M6x40mm Schrauben, M6 Muttern. Die Motorhalterung muss mit den Zinken aufwärts montiert werden. Die Zinken der Befestigungsplatte werden den Motor halten. Platzieren Sie jede Schraube im Loch des Haltebügels, und richten Sie die Enden der Schrauben zu den dazugehörigen Löchern auf der Seite des Rahmens von der Grillhaube. Drücken Sie die Schrauben in die Löcher. Ziehen Sie die Muttern fest.

1.3 Schieben Sie den Motor mit der Antriebssteckdose auf den Haltebügel in die unterste Position. (Mit der Grillschtaufnahme nach unten).

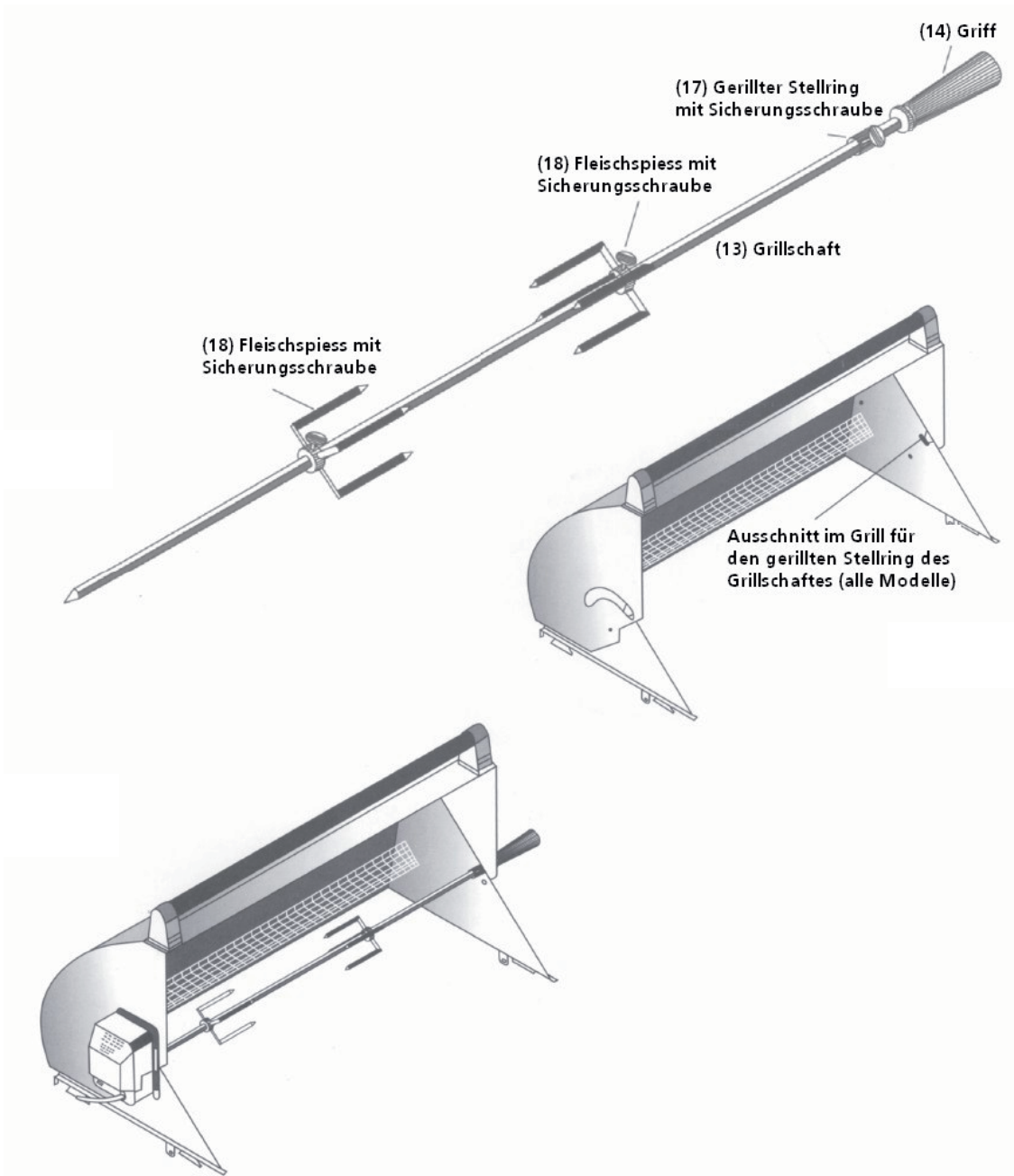

SCHRITT 2: Drehbarer Spiess

Montieren Sie den Grillschaft in der aufgezeigten Reihenfolge.

2.1 Schrauben Sie den Griff (14) auf den Grillschaft

2.2 Schieben Sie nacheinander auf den Grillschaft:

- Büchse mit Nut (Nut gegen den Griff)
- Stelling mit Handschraube
- Fleischspieß mit Handschraube
- Fleischspieß mit Handschraube

2.3 Ziehen Sie die Handschrauben der Fleischspiesse fest.

2.4 Stecken Sie die Spitze des Grillschafes in die Grillschaftaufnahme vom Motor.

2.5 Verschieben Sie die Büchse mit Nut so, dass die Nut in die linke Seitenwand eingreift.

2.6 Arretieren Sie die Büchse mit Nut, indem Sie die Stelling ganz an die Büchse mit Nut anschieben und festschrauben.

Der Stelling verhindert, dass während des grillierens der Grillschaft aus dem Motor rutscht.

WARNUNG:

Bei Berührung mit den Wänden des Grillgehäuses, kann das Stromkabel des Rotisserie-Antriebs durch die grosse Hitze beschädigt werden. Führen Sie das Stromkabel so, dass es nicht mit dem Grillgehäuse in Berührung kommt.